

Министерство образования и науки Российской Федерации  
Федеральное государственное бюджетное образовательное учреждение  
высшего профессионального образования  
«Томский государственный университет систем управления и  
радиоэлектроники» (ТУСУР)  
Кафедра экономики

## **ДЕНЕЖНОЕ ОБРАЩЕНИЕ. КРЕДИТ.**

Методические указания к выполнению практических заданий и  
самостоятельной работы

Для направления 38.03.01– Экономика  
Профиль Бухгалтерский  
учет, анализ, аудит

Составитель:  
Брусянина Мария Сергеевна  
к.э.н., доцент

Томск 2018

## Оглавление

Цели и задачи курса	3
Указания по практическим занятиям	4
Указания к выполнению самостоятельной работы	18
Список литературы и источников	21

## **Цель и задачи курса**

Дисциплина «Денежное обращение и кредит» является курсом, который позволяет изучать совокупность экономических отношений общества.

**Предмет дисциплины** – теоретические основы сущности денег, их видов, денежного обращения, инфляции, расчетов, кредита и кредитной системы в условиях современной экономики, основы осуществления денежно-кредитной политики в Российской Федерации, документы, регламентирующие данную деятельность.

**Цель дисциплины** – формирование у студентов способности находить, анализировать и обрабатывать требуемую информацию, данные в сфере денег, процессов их обращения, кредитов, а также анализировать экономические показатели в рамках дисциплины и использовать полученные знания в различных сферах деятельности.

### **Задачи дисциплины:**

- изучение основ сущности, видов современных денег, денежного обращения, кредита;
- формирование знаний о роли денег, кредита в регулировании социально-экономических процессов;
- анализ функционирования наличного и безналичного денежного оборота, кредитования;
- изучение основных законодательных и нормативных документов, определяющих правила и принципы функционирования процессов в сфере денежного обращения и кредита;
- изучение данных, показателей, которые позволяют характеризовать, а также анализировать тенденции в сфере денег, обращения, кредитования;
- формирование навыков оценки ряда закономерностей в денежно-кредитной сфере экономики,
- развитие ряда аналитических навыков оценки и анализа процессов и явлений в сфере денежно-кредитных отношений.

Методические указания к выполнению практических работ разработаны в качестве помощи студентам в самостоятельной работе при подготовке к семинарским и практическим занятиям.

Практические занятия проводятся в рамках тем учебной программы. Основные цели данных занятий - это выработка экономического мышления, навыков работы с информацией, цифрами, нормативно-правовыми документами; закрепление теоретических знаний, полученных студентами на лекционных занятиях.

Также предусмотрены контрольные работы, которые позволяют оценивать усвоение материала студентами на лекционных и практических занятиях. И деловые игры, которые в форме игры, формируют навыки принятия командных решений на основании знаний, полученных в рамках лекционных и практических занятий.

В совокупности с основной и дополнительной литературой, рекомендованной в конце каждого задания, студенты могут пользоваться и другими источниками, в которых проиллюстрирована информация, полезная для подготовки студентов.

Подготовка к практическим занятиям заключается в ознакомлении с литературой и нормативными актами, рекомендованными к предстоящему занятию, в ознакомлении с новыми публикациями в периодической печати по данным вопросам.

## **Указания по практическим занятиям**

Тема практического занятия 1.

### **Сущность, функции и виды денег.**

Цель – выработка понимания особенностей сущности денег, в том числе на современном этапе.

#### Контрольные вопросы:

1. Охарактеризуйте точки зрения, согласно которым произошло появление денег. Какая из них ближе Вам? Почему? Поясните.
2. Поясните причины, согласно которым за золотом закрепилась роль денег. Так ли это сейчас? Поясните.
3. Являются ли деньги товаром?
4. Какие виды денег на современном этапе имеют большее развитие (актуальность), а какие менее? Поясните.
5. Охарактеризуйте роль денег на современном этапе. В чем основные отличия от роли денег в административно-командной экономике?
6. Поясните, что означает каждая функция денег для экономики, социально-экономических процессов?
7. Охарактеризуйте, какие из функций денег на современном этапе имеют большее развитие.

Задание 1.1. Постройте таблицу 1 (шаблон приведен ниже) для каждого вида денег, существующих на современном этапе, выделите сильные и слабые стороны для каждого вида (по 3-4).

Шаблон Таблицы 1. - Сильный и слабые стороны современных видов денег

№ п/п	Вид	Сильные стороны	Слабые стороны

*Литература:*

1. Деньги. Кредит. Банки: учебник : [Электронный ресурс]/ О.И. Лаврушин. – 13- е изд. - М. : КНОРУС, 2014. - 448 с. - ISBN 978-5-406-03738-6 - Режим доступа: [http://e.lanbook.com/books/element.php?pl1\\_id=53407](http://e.lanbook.com/books/element.php?pl1_id=53407) (гл. 1, 2, 3.)

Тема практического занятия 2.

**Денежное обращение: наличное, безналичное.**

Цель - изучение процессов денежного обращения в стране, а также навыков осуществления расчетов в тех или иных безналичных формах.

Контрольные вопросы:

1. Охарактеризуйте основные отличия налично-денежного и безналичного оборота.
2. Соотнесите между собой понятия: денежный оборот, денежное обращение платежный оборот, налично-денежный оборот, безналичный оборот. Поясните с учетом их характеристики.
3. В соответствии с нормативно-правовыми документами охарактеризуйте порядок работы предприятий с наличными деньгами.
4. Охарактеризуйте основные принципы осуществления безналичных расчетов в России
5. Охарактеризуйте преимущества каждой формы, используемой в рамках безналичных расчетов: платежными поручениями; по аккредитиву; расчеты чеками; по инкассо.

Задание 2.1. Сформируйте таблицу 2 (шаблон приведен ниже), в ней охарактеризуйте наличную и безналичную формы обращения по следующим признакам: цели использования; выполнение функций денег в рамках соответствующей формы обращения; список кредитных средств, которыми происходит обслуживание данной формы обращения; отношения между участниками; объем обращения; общие черты.

Шаблон Таблицы 2. - Характеристика наличной и безналичной форм денежного обращения

№ п/п	Наличная форма денежного обращения	Безналичная форма денежного обращения
1.	Цели использования	
2.	...	

Задание 2.2. Деловая игра. Каждый участник получает документ оформление соответствующего расчета в безналичной форме. Участнику требуется правильно оформить данный документ. Далее по определенному принципу происходит деление всех участников на команды. В рамках каждой команды участники делятся на две группы и демонстрируют схему расчетов в соответствии с их документами. Побеждает та команда, которая безошибочно выполняет все этапы данного задания.

*Литература:*

1. Деньги. Кредит. Банки: учебник : [Электронный ресурс]/ Н.П. Белотелова, Ж. С. Белотелова. — 3-е изд. - М. : Издательско-торговая корпорация Дашков и Ко, 2011. - 484 с. - ISBN 978-5-394-01109-2. - Режим доступа: [http://e.lanbook.com/books/element.php?pl1\\_id=964](http://e.lanbook.com/books/element.php?pl1_id=964) (гл. 4, 5, 6.)
2. Деньги. Кредит. Банки: учебник : [Электронный ресурс]/ О.И. Лаврушин. – 13- е изд. - М. : КНОРУС, 2014. - 448 с. - ISBN 978-5-406-03738-6 - Режим доступа: [http://e.lanbook.com/books/element.php?pl1\\_id=53407](http://e.lanbook.com/books/element.php?pl1_id=53407) (гл. 7.)

Тема практического занятия 3.

**Денежная масса. Законы денежного обращения. Эмиссия денег.**

Цель - выработка навыков понимания и осуществления соответствующих расчетов в рамках денежных агрегатов, объема денег, необходимого для обращения, резерва коммерческого банка.

Контрольные вопросы:

1. Охарактеризуйте понятие денежной массы и составляющих ее денежных агрегатов.
2. Какие тенденции наблюдаются в структуре денежной массы в РФ?
3. Сущность и характеристика уравнения обмена.

4. Характеристика законов обращения денег.
5. Охарактеризуйте факторы, которые определяют необходимое количество денег в обращении.
6. Охарактеризуйте скорость обращения денег, факторы, которые оказывают на нее влияние.
7. Опишите процесс и особенности эмиссии наличных денег.
8. Охарактеризуйте процесс и особенности эмиссии безналичных денег.
9. Характеристика и действие банковского мультипликатора.

Задание 3.1. Решите следующие задачи:

3.1.1. Номинальный валовой продукт ожидается на уровне 90 трлн. рублей. Скорость обращения рубля – 3,1 оборота в год. Какое количество денег должно быть в обращении, чтобы не допустить повышения цен?

3.1.2. Количество денег в экономике увеличилось с 31 до 38 трлн. руб. Реальный объём ВВП вырос на 3,8%. Скорость оборота денег не изменилась. Как изменились цены?

3.2.3. Имеются следующие значения денежных агрегатов: M0 – 2000 ед., M1 – 10000 ед., M3 – 4000 ед., резервы банков – 3000 ед. Чему равен денежный мультипликатор?

3.1.4. Что произойдёт с показателями производства, если скорость оборота денег упадет на 25% при стабильной денежной массе в обращении?

3.1.5. Определите количество денег, необходимое для обращения денег в экономике страны, если сумма цен реализуемых товаров и услуг – 820 млн. руб., товары, проданные в кредит, срок оплаты которых не наступил, – 80 млн. руб., сумма платежей по долговым обязательствам – 20 млн. руб., взаимопогашающиеся платежи – 47 млн. руб. Рубль совершает 11 оборотов в год.

Задание 3.2. Рассчитайте показатель, который характеризует национальные деньги и денежную базу, если известны следующие данные. Имеется 3 купюры по 50 рублей, 20 монет по 5 рублей и 15 монет по 10 копеек и 1 коллекционная серебряная монета. Также в кассе Сбербанка РФ находится 700 000 рублей, в кассе ООО «Трансавиа» 120 000 рублей. На счете до востребования Иванова лежит 100 000 рублей, также компания ООО «Мега» на расчетном счете имеет 176 000 рублей. Имеется 2 государственные ценные бумаги и одна акция ЗАО «САГ», а в банке ПАО «Росбанк» есть счет на сумму 200 долларов мистера Смита и счет Иванова 100 долларов.

Задание 3.3. В соответствии с выданными преподавателем материалами произведите анализ и расчеты: рассчитайте денежную массу, удельный вес наличных и

безналичных денег в обращении; темп прироста денежной массы, темп прироста наличных и безналичных денег; удельный вес денежной массы в ВВП.

*Литература:*

1. Деньги. Кредит. Банки: учебник : [Электронный ресурс]/ Н.П. Белотелова, Ж. С. Белотелова. — 3-е изд. - М. : Издательско-торговая корпорация Дашков и Ко, 2011. - 484 с. - ISBN 978-5-394-01109-2. - Режим доступа: [http://e.lanbook.com/books/element.php?pl1\\_id=964](http://e.lanbook.com/books/element.php?pl1_id=964) (гл. 2, 3, 6.)
2. Деньги. Кредит. Банки: учебник : [Электронный ресурс]/ О.И. Лаврушин. – 13- е изд. - М. : КНОРУС, 2014. - 448 с. - ISBN 978-5-406-03738-6 - Режим доступа: [http://e.lanbook.com/books/element.php?pl1\\_id=53407](http://e.lanbook.com/books/element.php?pl1_id=53407) (гл. 5.)

Тема практического занятия 4.

### **Денежная система в России. Денежный мультипликатор.**

Цель - изучение основ денежной системы, ее особенностей в Российской Федерации.

*Контрольные вопросы :*

1. Охарактеризуйте каждый элемент современной денежной системы в России.
2. Опишите ключевые черты, которые присущи биметаллизму.
3. Охарактеризуйте монометаллизм.
4. В чем заключаются особенности современных денежных систем?
5. Каковы принципы организации современной денежной системы в России?
6. Дайте понятие и характеристику действия денежного мультипликатора

*Задание 4.1.* На основании данных, полученных от преподавателя, рассчитайте денежный мультипликатор, его динамику, скорость обращения денег, ее динамику, дефлятор ВВП.

*Задание 4.2.* На основании данных, полученных от преподавателя, рассчитайте влияние нормы обязательных резервов на объем денежной массы

*Литература:*

1. Деньги. Кредит. Банки: учебник : [Электронный ресурс]/ О.И. Лаврушин. – 13- е изд. - М. : КНОРУС, 2014. - 448 с. - ISBN 978-5-406-03738-6 - Режим доступа: [http://e.lanbook.com/books/element.php?pl1\\_id=53407](http://e.lanbook.com/books/element.php?pl1_id=53407) (гл. 4.)



## Тема практического занятия 5.

### **Инфляция: сущность, типы, измерение, методы регулирования.**

Цель - изучение понятия инфляции, ее влияния на социально-экономические процессы, а также ее измерение и регулирование.

#### Контрольные вопросы:

1. Охарактеризуйте сущность и типы инфляции. Проиллюстрируйте примером, когда тот или иной тип инфляции наблюдался в России.
2. Каковы основные причины инфляции. Приведите конкретные примеры для России или других стран.
3. Каковы основные последствия инфляции. Приведите конкретные примеры для России или других стран.
4. Охарактеризуйте показатели инфляции: индекс потребительских цен, дефлятор ВВП. Как эти показатели эти рассчитываются.
5. Охарактеризуйте темп инфляции, темп покупательской способности денег. Как эти показатели рассчитываются.
6. Каковы особенности инфляции в России?
7. Перечислите и кратко охарактеризуйте основные методы борьбы с инфляцией
8. Какие виды денежных реформ вы знаете?
9. Каково современное состояние инфляции в России?

#### Задание 5.1.

Среднегодовая цена потребительской корзины в Томской области по итогам 2014 года снизилась по сравнению с 2013 годом на 1329,25 рублей и составила 6434 руб. Рассчитайте значение индекса потребительских цен в области.

#### Задание 5.2.

Определите возможную стоимость 1л молока, если в 2016 году его стоимость в 2015 году составляет 49,5 руб., а темп инфляции в 2015 году составляет 0,11.

#### Задание 5.3.

Согласно данным, полученным от преподавателя, рассчитайте индивидуальный индекс цен, индекс Карли, индекс потребительских цен, дефлятор ВВП, индекс Фишера, рассчитайте во сколько раз уменьшилась покупательная способность денег за рассматриваемый период, темп инфляции, темп падения покупательской способности денег.

*Литература:*

1. Деньги. Кредит. Банки: учебник : [Электронный ресурс]/ Н.П. Белотелова, Ж. С. Белотелова. — 3-е изд. - М. : Издательско-торговая корпорация Дашков и Ко, 2011. - 484 с. - ISBN 978-5-394-01109-2. - Режим доступа: [http://e.lanbook.com/books/element.php?pl1\\_id=964](http://e.lanbook.com/books/element.php?pl1_id=964) (гл. 7.)
  2. Деньги. Кредит. Банки: учебник : [Электронный ресурс]/ О.И. Лаврушин. – 13- е изд. - М. : КНОРУС, 2014. - 448 с. - ISBN 978-5-406-03738-6 - Режим доступа: [http://e.lanbook.com/books/element.php?pl1\\_id=53407](http://e.lanbook.com/books/element.php?pl1_id=53407) (гл. 8.)
- Дополнительные источники:
3. Данные Банка России [Электронный ресурс]// Официальный сайт Банка России. - М.: 2000-2015. - Режим доступа: [www.cbr.ru](http://www.cbr.ru)
  4. Данные Федеральной службы государственной статистики [Электронный ресурс]// Официальный сайт Федеральной службы государственной статистики. - М.: 1992-2015. - Режим доступа: [www.gks.ru](http://www.gks.ru)
  5. Аналитические статьи в журнале «Эксперт», «Российской газете» и др.

Тема практического занятия 6.

**Валютные отношения, валютная система и их роль.**

Цель – изучение и анализ аспектов валютных отношений на современном этапе, определение их роли в экономике.

Контрольные вопросы :

1. Охарактеризуйте элементы современной национальной валютной системы.
2. Охарактеризуйте виды валютных систем.
3. Охарактеризуйте валютную систему в России на современном этапе.
4. Охарактеризуйте сущность валютного курса.
5. Охарактеризуйте виды валютных курсов.
6. Охарактеризуйте основные методы регулирования валютного курса.

Задание 6.1.

На основании полученных данных от преподавателя определите реальный курс, динамику валютного курса по заданной валюте. Охарактеризуйте полученные данные.

Задание 6.2.

Деловая игра «Термины»: на основании полученных от преподавателя данных, требуется определить процессы, о которых идет речь. Требуется знание терминов: валютная система, валютные отношения, национальная валютная система, международная валютная денежная единица, режим валютного курса, фиксированный валютный курс, плавающий

валютный курс, свободно плавающий валютный курс, управляемый плавающий валютный курс, валютный коридор, валютные ограничения, валютная конвертируемость, паритет национальной валюты, валютный курс, паритет покупательской способности, номинальный валютный курс, реальный валютный курс, эффективный валютный курс, валютная интервенция, валютная котировка, кросс-курс.

*Литература:*

1. Деньги. Кредит. Банки: учебник : [Электронный ресурс]/ Н.П. Белотелова, Ж. С. Белотелова. — 3-е изд. - М. : Издательско-торговая корпорация Дашков и Ко, 2011. - 484 с. - ISBN 978-5-394-01109-2. - Режим доступа: [http://e.lanbook.com/books/element.php?pl1\\_id=964](http://e.lanbook.com/books/element.php?pl1_id=964) (гл. 8.)

Тема практического занятия 7.

**Международные расчеты, платежный баланс и их роль в современной экономике**

Цель – изучение процессов осуществления международных расчетов, определение их роли в тех или иных экономических взаимоотношениях между участниками расчетов.

*Контрольные вопросы:*

1. Охарактеризуйте сущность и механизм международных расчетов.
2. Характеристика понятий: наличный расчет, расчет в кредит, кредит с опционом.
3. Краткая характеристика осуществления инкассовой формы расчетов.
4. Краткая характеристика осуществления аккредитивной формы расчетов.
5. Краткая характеристика осуществления банковского перевода.
6. Краткая характеристика осуществления авансового платежа, расчетов по открытому счету.
7. Краткая характеристика осуществления расчетов с учетом векселей, банковских карточек, чеков, валютных клирингов.
8. Охарактеризуйте понятие и сущность платежного баланса.
9. Охарактеризуйте разделы платежного баланса.

Задание 7.1.

В соответствии с полученными данными от преподавателя необходимо рассчитать доходы банка, полученные в соответствии с обменом заданной валюты.

Задание 7.2.

Требуется определить форму расчета в соответствии с представленными схемами. По каждой схеме необходимо описать по этапам осуществление расчетов.



Рисунок -1. Схема №1



Рисунок – 2. Схема 2.

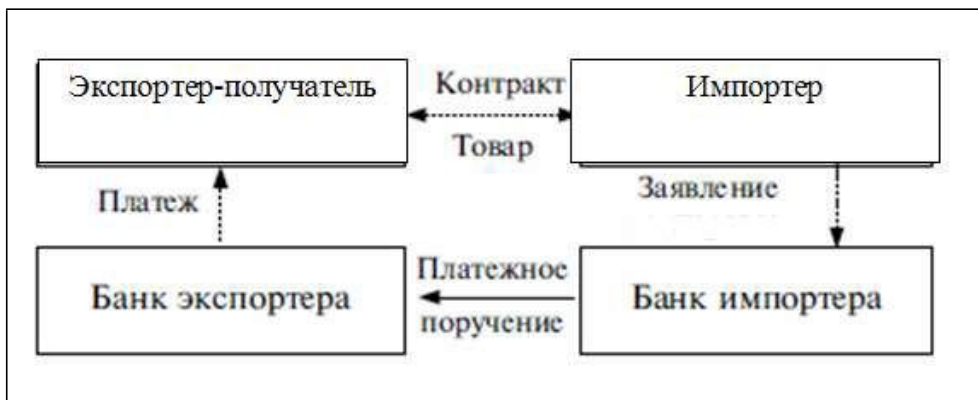

Рисунок – 3. Схема 3.

*Литература:*

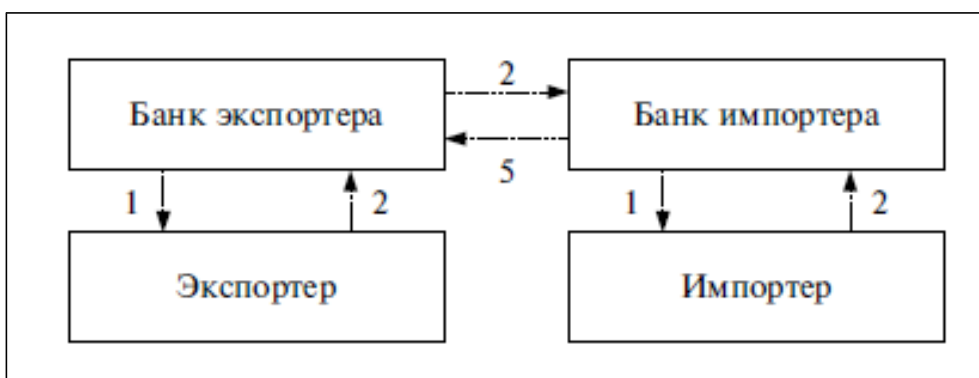
1. Деньги. Кредит. Банки: учебник : [Электронный ресурс]/ Н.П. Белотелова, Ж. С. Белотелова. — 3-е изд. - М. : Издательско-торговая корпорация Дашков и Ко, 2011. - 484 с. - ISBN 978-5-394-01109-2. - Режим доступа: [http://e.lanbook.com/books/element.php?pl1\\_id=964](http://e.lanbook.com/books/element.php?pl1_id=964) (гл. 8.)

## Практическое занятие 8.

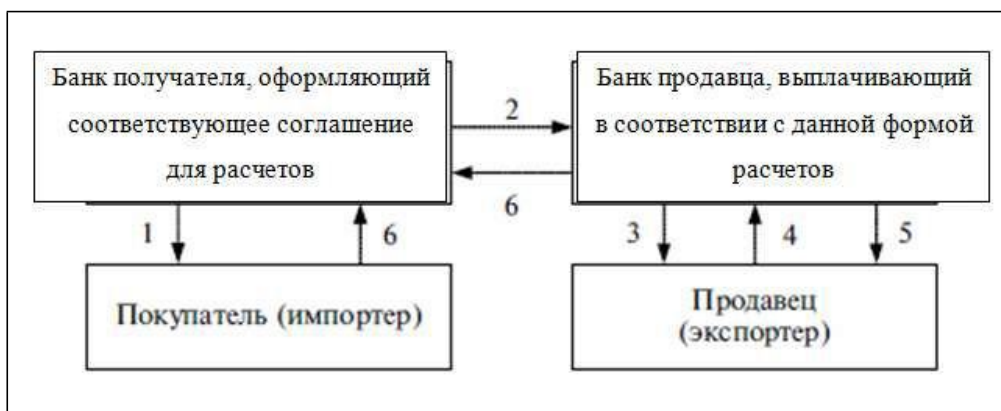
### Контрольная работа

Контрольная работа представляет собой 5 заданий для самостоятельного выполнения, задания основаны на материалах, проработанных в рамках практических занятий 1-7. Задания включают вопросы, которые основываются на теоретической информации (темы 1-4) и также включают 2 задачи (на основе практических занятий 1-7).

#### *Литература:*

1. Деньги. Кредит. Банки: учебник : [Электронный ресурс]/ Н.П. Белотелова, Ж. С. Белотелова. — 3-е изд. - М. : Издательско-торговая корпорация Дашков и Ко, 2011. - 484 с. - ISBN 978-5-394-01109-2. - Режим доступа: [http://e.lanbook.com/books/element.php?pl1\\_id=964](http://e.lanbook.com/books/element.php?pl1_id=964) (гл. 1-7.)
2. Деньги. Кредит. Банки: учебник : [Электронный ресурс]/ О.И. Лаврушин. – 13-е изд. - М. : КНОРУС, 2014. - 448 с. - ISBN 978-5-406-03738-6 - Режим доступа: [http://e.lanbook.com/books/element.php?pl1\\_id=53407](http://e.lanbook.com/books/element.php?pl1_id=53407) (гл. 1-8.)

## Тема практического занятия 9.

### **Сущность кредита, его роль в социально-экономическом развитии.**

Цель – изучение основ функционирования кредита в экономике, определение его роли

#### Контрольные вопросы :

1. Охарактеризуйте сущность понятия кредита, его структуру
2. Опишите каждый этап движения кредита, особенности
3. Охарактеризуйте функции кредита на современном этапе
4. В чем заключаются законы кредита?
5. Какова роль кредита в экономике, социальной сфере?

#### Задание 9.1.

Рассчитайте ставку процентов по кредиту с учетом инфляции и размер наращенной суммы. Банк выдал кредит на 6 месяцев в сумме 700 000 рублей. Ожидаемый месячный уровень инфляции – 8 %, требуемая реальная доходность операции равна 14% годовых.

#### *Литература:*

1. Деньги. Кредит. Банки: учебник : [Электронный ресурс]/ Н.П. Белотелова, Ж. С. Белотелова. — 3-е изд. - М. : Издательско-торговая корпорация Дашков и Ко, 2011. - 484 с. - ISBN 978-5-394-01109-2. - Режим доступа: [http://e.lanbook.com/books/element.php?pl1\\_id=964](http://e.lanbook.com/books/element.php?pl1_id=964) (раздел 2: гл. 9, 10, 11.)

2. Деньги. Кредит. Банки: учебник : [Электронный ресурс]/ О.И. Лаврушин. – 13- е изд. - М. : КНОРУС, 2014. - 448 с. - ISBN 978-5-406-03738-6 - Режим доступа: [http://e.lanbook.com/books/element.php?pl1\\_id=53407](http://e.lanbook.com/books/element.php?pl1_id=53407) (раздел 2: гл. 9, 10, 12.)

Тема практического занятия 10.

### **Формы и виды современных кредитов.**

Цель –изучение современных разновидностей кредитов

#### Контрольные вопросы :

1. Охарактеризуйте сущность банковского кредита
2. Соотнесите понятия овердрафта и кредитной линии: что общего и в чем различия?
3. Охарактеризуйте сущность коммерческого кредита
4. Что из себя представляет вексельный кредит?
5. Охарактеризуйте сущность потребительского кредита
6. Охарактеризуйте основные виды потребительского кредита
7. Что из себя представляет лизинговый кредит?
8. Каковы особенности международных кредитов?

#### Задание 10.1.

Номинальная стоимость векселя составляет 1000000 руб., срок его действия - 30 дней, доход по векселю - 11666,67 руб. Рассчитайте доходность векселя.

#### Задание 10.2.

Составьте план погашения кредита. Банк предоставил потребительский кредит размером 240 тыс. руб. на 12 месяцев под 15,5% годовых. Долг погашается ежемесячно равными частями, проценты начисляются на остаток долга и выплачиваются ежемесячно.

#### *Литература:*

1. Деньги. Кредит. Банки: учебник : [Электронный ресурс]/ Н.П. Белотелова, Ж. С. Белотелова. — 3-е изд. - М. : Издательско-торговая корпорация Дашков и Ко, 2011. - 484 с. - ISBN 978-5-394-01109-2. - Режим доступа: [http://e.lanbook.com/books/element.php?pl1\\_id=964](http://e.lanbook.com/books/element.php?pl1_id=964) (раздел 2: гл. 12.)
2. Деньги. Кредит. Банки: учебник : [Электронный ресурс]/ О.И. Лаврушин. – 13- е изд. - М. : КНОРУС, 2014. - 448 с. - ISBN 978-5-406-03738-6 - Режим доступа: [http://e.lanbook.com/books/element.php?pl1\\_id=53407](http://e.lanbook.com/books/element.php?pl1_id=53407) (раздел 2: гл. 11.)

## Тема практического занятия 11.

### Основы и принципы кредитования.

Цель – изучение принципов кредитования, основных расчетов, требуемых для процессов кредитования

#### Контрольные вопросы:

1. Охарактеризуйте принципы кредитования
2. Расчет простых и сложных процентов.
3. Аннуитеты.
4. Оценка заемщика для выдачи кредита
5. Основы расчетов по лизингу, факторингу

#### Задание 11.1.

Через 60 дней после займа Карпов выплатил 200000 руб. банку. Определите какую сумму он брал в кредит, если 200000 руб. включают основную сумму и обыкновенный простой процент при 14 %?

#### Задание 11.2.

Определите дату погашения 60-тидневной расписки, датированной 12 июля 2014 года.

#### Задание 11.3.

Долг Карпова составляет 100000 руб., его следует выплатить через 1 год. Определите эквивалентный долг, если стоимость денег составляет 5%?

#### Задание 11.4.

Семья положила в банк на депозит на 3 года 500000 рублей под 12% годовых. Определите насколько прибыльнее был бы вариант, если годовой доход добавлять к счету, на который в будут начисляться проценты, чем вариант, когда семья каждый год забирает проценты?

#### Задание 11.5.

Предприятие приобрело оборудование стоимостью 1000000 рублей, срок полезного использования - 7 лет, срок лизинга - 7 лет, годовая норма амортизации — 20%, ставка за кредит — 15%, размер компенсации лизинговой компании — 10% (в которые включена плата за дополнительные услуги), ставка НДС — 18%. Рассчитайте сумму лизинговых платежей линейным методом.

#### Задание 11.6.

Определите текущую стоимость аннуитета, который составляет 900 тыс. руб. при ставке дисконтирования 14% и сроке – 15 лет.

*Литература:*

1. Деньги. Кредит. Банки: учебник : [Электронный ресурс]/ Н.П. Белотелова, Ж. С. Белотелова. — 3-е изд. - М. : Издательско-торговая корпорация Дашков и Ко, 2011. - 484 с. - ISBN 978-5-394-01109-2. - Режим доступа: [http://e.lanbook.com/books/element.php?pl1\\_id=964](http://e.lanbook.com/books/element.php?pl1_id=964) (раздел 2: гл. 12.)
2. Деньги. Кредит. Банки: учебник : [Электронный ресурс]/ О.И. Лаврушин. – 13- е изд. - М. : КНОРУС, 2014. - 448 с. - ISBN 978-5-406-03738-6 - Режим доступа: [http://e.lanbook.com/books/element.php?pl1\\_id=53407](http://e.lanbook.com/books/element.php?pl1_id=53407) (раздел 2: гл. 11.)
3. Элементы финансовой математики: учебное пособие [Электронный ресурс]/ Г.Г. Забудский. - М. : ОмскГУ, 2008. – 59с. - ISBN 978-5-7779-0928-2. - Режим доступа: [http://e.lanbook.com/books/element.php?pl1\\_id=12779](http://e.lanbook.com/books/element.php?pl1_id=12779)

Тема практического занятия 12.

**Рынок ссудных капиталов**

Цель – изучение основ функционирования рынка ссудных капиталов

Контрольные вопросы :

1. Структура рынка ссудных капиталов, краткая характеристика каждого элемента
2. Охарактеризуйте основные функции рынка ссудных капиталов
3. Роль и современное состояние финансово-кредитных институтов
4. Роль и задачи государственного регулирования на рынке ссудных капиталов
5. Роль и задачи рынка ценных бумаг
6. Краткая характеристика ценных бумаг
7. Роль и основы функционирования фондовой биржи

Задание 12.1.

Определите доход по облигации к дате погашения. Облигация 6,5% займа была куплена по рыночной цене, которая составляла 98% от ее номинальной стоимости. До момента погашения (7 лет и 240 дней, то есть 7,658 лет) находилась у владельца.

Задание 12.2.

Карпов приобрел акцию, номинальная стоимость которой равна 500\$. Акция была приобретена по курсу 2,9, а затем через 4 года продана по курсу 3,84. По данной акции предусмотрена выплата дивидендов со следующими процентами по годам: 14% – в первый год; 18% – во второй год и 26% – в третий год.



*Литература:*

1. Деньги. Кредит. Банки: учебник : [Электронный ресурс]/ Н.П. Белотелова, Ж. С. Белотелова. — 3-е изд. - М. : Издательско-торговая корпорация Дашков и Ко, 2011. - 484 с. - ISBN 978-5-394-01109-2. - Режим доступа: [http://e.lanbook.com/books/element.php?pl1\\_id=964](http://e.lanbook.com/books/element.php?pl1_id=964) (гл. 13.)
2. Деньги. Кредит. Банки: учебник : [Электронный ресурс]/ О.И. Лаврушин. – 13- е изд. - М. : КНОРУС, 2014. - 448 с. - ISBN 978-5-406-03738-6 - Режим доступа: [http://e.lanbook.com/books/element.php?pl1\\_id=53407](http://e.lanbook.com/books/element.php?pl1_id=53407) (гл. 14.)

Тема практического занятия 13.

**Разновидности денежно-кредитного регулирования.**

Цель – изучение сущности и функционирования инструментов денежно-кредитного регулирования

Контрольные вопросы :

1. Характеристика прямых, косвенных, селективных методов регулирования
2. Механизм денежно-кредитного регулирования
3. Характеристика функционирования процентной политики банка России
4. Характеристика обязательных резервов как механизма регулирования
5. Характеристика операций на открытом рынке как механизма регулирования
6. Характеристика валютного регулирования
7. Характеристика рыночных методов регулирования

*Литература:*

1. Энциклопедия экономиста [Электронный ресурс] / Информационный портал Grandars.ru. – М., 2015. – Режим доступа: <http://www.grandars.ru>
2. Административно-управленческий портал [Электронный ресурс] / Информационно-аналитический портал aup.ru. – М., 2015. – Режим доступа: <http://www.aup.ru/books>

Тема практического занятия 14.

**Ситуационные аналитические задачи.**

Цель – выработка навыков принятия решений при нехватке информации в процессе деловой игры.

Задание 14.1.

На основании данных, полученных от преподавателя, необходимо выработать решение поставленной задачи в рамках командной работы. Аргументировать решение.

### Задание 14.2.

В рамках командной деловой игры на рынке ценных бумаг, в соответствии с данными и условиями, полученными от преподавателя, необходимо принимать решение о покупке и продаже ценных бумаг. На основании записей, которые ведут студенты, выбирается победитель: тот, кто заработал максимальную сумму в процессе игры.

#### *Литература:*

1. Деньги. Кредит. Банки: учебник : [Электронный ресурс]/ Н.П. Белотелова, Ж. С. Белотелова. — 3-е изд. - М. : Издательско-торговая корпорация Дашков и Ко, 2011. - 484 с. - ISBN 978-5-394-01109-2. - Режим доступа: [http://e.lanbook.com/books/element.php?pl1\\_id=964](http://e.lanbook.com/books/element.php?pl1_id=964) (гл. 13.)

### Практическое занятие 15.

#### **Контрольная работа**

Контрольная работа представляет собой 5 заданий для самостоятельного выполнения, задания основаны на материалах, проработанных в рамках практических занятий 9-15. Задания включают вопросы, которые основываются на теоретической информации (темы 5-6) и также включают 2 задачи (на основании практических занятий 9-15).

#### *Литература:*

1. Деньги. Кредит. Банки: учебник : [Электронный ресурс]/ Н.П. Белотелова, Ж. С. Белотелова. — 3-е изд. - М. : Издательско-торговая корпорация Дашков и Ко, 2011. - 484 с. - ISBN 978-5-394-01109-2. - Режим доступа: [http://e.lanbook.com/books/element.php?pl1\\_id=964](http://e.lanbook.com/books/element.php?pl1_id=964) (гл. 8-13.)

2. Деньги. Кредит. Банки: учебник : [Электронный ресурс]/ О.И. Лаврушин. – 13-е изд. - М. : КНОРУС, 2014. - 448 с. - ISBN 978-5-406-03738-6 - Режим доступа: [http://e.lanbook.com/books/element.php?pl1\\_id=53407](http://e.lanbook.com/books/element.php?pl1_id=53407) (гл.9-14.)

### **Указания к выполнению самостоятельной работы**

#### **Тема 1. Теории денег, кредита**

##### Контрольные вопросы

1. Металлистическая, номиналистическая и количественная теории денег
2. Особенности проявления денег в различных моделях экономики
3. Проблематика современных денег
4. Сущность и функции государственного кредита
5. Страхование как сфера перераспределения денежных средств

### *Литература:*

1. Деньги. Кредит. Банки: учебник : [Электронный ресурс]/ Н.П. Белотелова, Ж. С. Белотелова. — 3-е изд. - М. : Издательско-торговая корпорация Дашков и Ко, 2011. - 484 с. - ISBN 978-5-394-01109-2. - Режим доступа: [http://e.lanbook.com/books/element.php?pl1\\_id=964](http://e.lanbook.com/books/element.php?pl1_id=964) (гл. 1, гл. 5, гл. 6)
2. Деньги. Кредит. Банки: учебник : [Электронный ресурс]/ О.И. Лаврушин. – 13- е изд. - М. : КНОРУС, 2014. - 448 с. - ISBN 978-5-406-03738-6 - Режим доступа: [http://e.lanbook.com/books/element.php?pl1\\_id=53407](http://e.lanbook.com/books/element.php?pl1_id=53407) (гл.3 )
3. Финансы. Денежное обращение. Кредит [Текст] : учебник для вузов / ред. Г. Б. Поляк. - 3-е изд., перераб. и доп. - М. : ЮНИТИ-ДАНА, 2007. - 639 с. - (Золотой фонд российских учебников). - ISBN 978-5-238-01174-5 (1) (гл. 9, гл. 15)

## **Тема 2. Валютные системы**

### Контрольные вопросы

1. Сущность Парижской валютной системы
2. Сущность Генуэзской валютной системы
3. Отличия Парижской и Генуэзской валютных систем
4. Сущность Бреттон-Вудской системы
5. Характеристика Европейской валютной системы
6. Сущность Ямайской валютной системы

### *Литература:*

1. Деньги. Кредит. Банки: учебник : [Электронный ресурс]/ Н.П. Белотелова, Ж. С. Белотелова. — 3-е изд. - М. : Издательско-торговая корпорация Дашков и Ко, 2011. - 484 с. - ISBN 978-5-394-01109-2. - Режим доступа: [http://e.lanbook.com/books/element.php?pl1\\_id=964](http://e.lanbook.com/books/element.php?pl1_id=964) (гл. 8.)
2. Энциклопедия экономиста [Электронный ресурс] / Информационный портал Grandars.ru. – М., 2015. – Режим доступа: <http://www.grandars.ru>

## **Тема 3. Банки и банковская система в сфере денежного обращения**

### Контрольные вопросы:

1. Элементы, признаки банковской системы
2. Особенности развития банковской системы России
3. Цели, задачи, функции Центрального банка России
4. Особенности деятельности Банка России
5. Коммерческие банки как субъекты экономики

*Литература:*

1. Деньги. Кредит. Банки: учебник : [Электронный ресурс]/ Н.П. Белотелова, Ж. С. Белотелова. — 3-е изд. - М. : Издательско-торговая корпорация Дашков и Ко, 2011. - 484 с. - ISBN 978-5-394-01109-2. - Режим доступа: [http://e.lanbook.com/books/element.php?pl1\\_id=964](http://e.lanbook.com/books/element.php?pl1_id=964) (гл. 15.)
2. Деньги. Кредит. Банки: учебник : [Электронный ресурс]/ О.И. Лаврушин. – 13- е изд. - М. : КНОРУС, 2014. - 448 с. - ISBN 978-5-406-03738-6 - Режим доступа: [http://e.lanbook.com/books/element.php?pl1\\_id=53407](http://e.lanbook.com/books/element.php?pl1_id=53407) (гл. 15, 16, 17.)

## Список литературы и источников:

### Основная литература

1. Деньги, кредит, банки [Текст] : учебное пособие / И. В. Меркулова, А. Ю. Лукьянова. - 2-е изд., стер. - М. : КноРус, 2012. - 349 с. : рис., табл. - Библиогр.: с. 341-342. - ISBN 978-5-406-01700-5 (наличие в библиотеке ТУСУР - 37 экз.)
2. Федеральный закон от 02.12.1990 N 395-1 (ред. от 29.06.2015) "О банках и банковской деятельности" (с изм. и доп., вступ. в силу с 01.07.2015) [Электронный ресурс]// КонсультантПлюс. - М.: 1992-2018 [Электронный ресурс] - Режим доступа: <http://www.consultant.ru/popular/bank/#info>, дата обращения: 23.05.2018.

### Дополнительная литература

1. Журнал «Деньги и кредит». - ежемесячный теоретический научно-практический журнал/ Банк России. - М. : Финансы и статистика, 1997 - 2018. - Выходит ежемесячно. - ISSN 0130-3090 [Электронный ресурс] - Режим доступа: <http://www.cbr.ru/publ/?PrId=moneyandcredit>, дата обращения: 23.05.2018.
2. Гражданский кодекс Российской Федерации (часть вторая) от 26.01.1996 N 14-ФЗ (ред. от 29.12.2017) [Электронный ресурс]// КонсультантПлюс. - М.: 1992-2018 [Электронный ресурс] - Режим доступа: <http://www.consultant.ru/popular/gkrf2/#info>, дата обращения:
3. Федеральный закон от 10.07.2002 N 86-ФЗ (ред. от 07.03.2018) "О Центральном банке Российской Федерации (Банке России)" (с изм. и доп., вступ. в силу с 18.03.2018) [Электронный ресурс]// КонсультантПлюс. - М.: 1992-2018 [Электронный ресурс] - Режим доступа: [http://www.consultant.ru/document/cons\\_doc\\_LAW\\_182049/](http://www.consultant.ru/document/cons_doc_LAW_182049/), дата обращения:
4. Федеральный закон от 27.06.2011 N 161-ФЗ "О национальной платежной системе" (в ред. от 18.07.2017) [Электронный ресурс]// КонсультантПлюс. - М.: 1992-2018 [Электронный ресурс] - Режим доступа:
5. Федеральный закон от 11.03.1997 N 48-ФЗ "О переводном и простом векселе" [Электронный ресурс]// КонсультантПлюс. - М.: 1992-2018 [Электронный ресурс] - Режим доступа: [http://www.consultant.ru/document/cons\\_doc\\_LAW\\_13669/](http://www.consultant.ru/document/cons_doc_LAW_13669/), дата обращения:

### Профессиональные базы данных и информационные справочные системы

1. Данные Банка России [Электронный ресурс]// Официальный сайт Банка России. - М.: 2000-2018. - Режим доступа: [www.cbr.ru](http://www.cbr.ru)
2. Данные Министерства Финансов РФ [Электронный ресурс]// Официальный сайт Министерства Финансов РФ. - М.: 2000-2018. - Режим доступа: [www.minfin.ru](http://www.minfin.ru)

3. Данные Федеральной службы государственной статистики [Электронный ресурс]//  
Официальный сайт Федеральной службы государственной статистики. - М.: 1992-2018. -  
Режим доступа: [www.gks.ru](http://www.gks.ru)